

Westin

SIGNATURE OF QUALITY

AUTOMOTIVE PRODUCTS, INC.

INSTRUCTIONS-INSTRUCCIONES-CONSIGNES

APPLICATION: 2001-04 FORD EXPLORER SPORT 2DR 2/4WD
2001-05 FORD EXPLORER SPORT TRAC 4DR 2/4WD

APLICACIÓN: FORD EXPLORER SPORT 2DR 2/4WD, MOD. 2001-04
FORD EXPLORER SPORT TRAC 4DR 2/4WD, MOD. 2001-05

APPLICATION: FORD EXPLORER SPORT 2 PORTES 2/4RM 2001-04
FORD EXPLORER SPORT 4 PORTES 2/4RM 2001-05

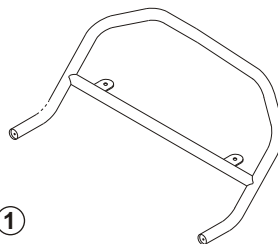
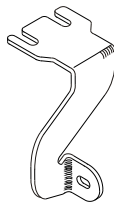
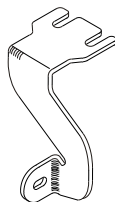
<p>SAFARI BAR ASSEMBLY BARRA PARA PARRILLA SAFARI MONTAGE DE LA BARRE PARE- CHOCES SAFARI 30-0000 30-0005 MOUNT KIT EQUIPO DE MONTAJE JEU DE MONTAGE 30-1145</p>	 ①	 ②	 ③
--	--	---	--

ITEM	QTY	CONTENTS - CONTENIDO - CONTENU	TOOLS - HERRAMIENTA - OUTILS
1	1	SAFARI BAR ASSEMBLY (PURCHASED SEPARATELY)	3/4" SOCKET
2,3	2	BRACKET, PASSENGER (2) AND DRIVER (3)	8MM SOCKET
4	2	1/2-13 X 2.00" HEX HEAD BOLT	10MM SOCKET
5	4	1/2-13 X 1.25" HEX HEAD BOLT	15MM SOCKET
6	10	1/2" FLAT WASHER	RATCHET
7	6	1/2" LOCK WASHER	TORQUE WRENCH
8	4	1/2-13 HEX NUT	
1	1	BARRA PARA PARRILLA SAFARI (SE COMPRA SEPARADO)	DADO DE 3/4"
2,3	2	SOPORTE, ACOMPAÑANTE (2) Y EL CONDUCTOR (3)	DADO DE 8MM
4	2	PERNOS CON CABEZA HEXAGONAL DE 1/2-13 X 2,00"	DADO DE 10MM
5	4	PERNOS CON CABEZA HEXAGONAL DE 1/2-13 X 1,25"	DADO DE 15MM
6	10	ARANDELAS PLANAS SAE DE 1/2"	MANERAL
7	6	ARANDELAS DE PRESIÓN DE 1/2"	
8	4	TUERCAS HEXGONALES DE 1/2-13	
1	1	MONTAGE DE LA BARRE PARE-CHOCES SAFARI (ACHETE SEPARMENT)	DOUILLE 3/4 PO
2,3	2	SUPPORTS,PASSAGER (2) ET CONDUCTEUR (3)	DOUILLE 8MM
4	2	BOULON A TETE HEXAGONALE DE 1/2-13 X 2,00 PO	DOUILLE 10MM
5	4	BOULON A TETE HEXAGONALE DE 1/2-13 X 1,25 PO	DOUILLE 15MM
6	10	RONDELLE PLATE 1/2 PO	CLIQUET
7	6	RONDELLE A FREIM DE 1/2 PO	CLE DE COUPLE
8	4	ÉCROUS HEXAGONAUX 1/2-13	

- STEP 1. Remove the contents from box and check for damage. Verify all parts are present. Read instructions completely before beginning.
- STEP 2. Remove four 8mm bolts and three 6mm bolts that secure the lower shroud cover located behind bumper.
- STEP 3. Loosen front and rear tow hook bolts.
NOTE: Vehicles without tow hooks, attach brackets to frame using 1/2" fasteners as shown. Install bolts through existing holes in L bracket on side of frame. SEE FIGURE 1.
- STEP 4. Attach brackets between tow hooks and vehicle frame. Leave loose.
- STEP 5. Attach Safari Bar to mount brackets using 1/2" fasteners. Level and adjust Safari as desired and tighten all fasteners. Recommended torque values are 64 Ft. Lbs. for 1/2" fasteners and 50 Ft. Lbs. for tow hook bolts.
- STEP 6. Reinstall lower shroud cover. Torque 8mm fasteners to 26 FT. LBS. and 6mm fasteners to 11 FT. LBS.

FINISH PROTECTION

Westin products have a high quality finish that must be cared for like any other exposed finish on the vehicle. Protect the finish with a non-abrasive automotive wax, (e.g. Pure Carnauba) on a regular basis. The use of any soap, polish or wax that contains an abrasive is detrimental, as the compounds scratch the finish and open it to corrosion.

- PASO 1. Retire el contenido de la caja y verifique que ninguna pieza se haya dañado. Verifique que no falte ninguna pieza. Lea las instrucciones completamente antes de comenzar.
- PASO 2. Retire los pernos de 8 mm y los pernos de 6 mm que sostienen la cubierta protectora inferior ubicada detrás del parachoques.
- PASO 3. Afloje los pernos de los ganchos de remolque delanteros y traseros.
NOTA: Para los vehículos sin ganchos de remolque, ensamble los soportes en la carrocería con los sujetadores de 1/2" como se muestra. Instale los pernos a través de los agujeros existentes en el soporte L del lateral de la carrocería. VEA LA FIGURA 1.
- PASO 4. Ensamble los soportes entre los ganchos de remolque y la carrocería del vehículo. No apriete.
- PASO 5. Coloque la parrilla delantera Safari sobre los soportes con los sujetadores de 1/2". Nivele y ajuste la parrilla delantera Safari como desee y que los sujetadores estén apretados. Los valores recomendados del momento un torque son 64 libras-pies a los sujetadores de 1/2" y 50 libras-pies a los sujetadores del gancho de remolque.
- PASO 6. Vuelva a colocar la cubierta protectora. Aplique un torque de 26 libras-pies a los sujetadores de 8 mm y de 11 libras-pies a los sujetadores de 6 mm.

PROTECCIÓN DEL ACABADO

Los productos Westin tienen un acabado de alta calidad que requiere del mismo cuidado que cualquier otro acabado expuesto del vehículo. Proteja el acabado con una cera no abrasiva para automóviles (por ejemplo, Pure Carnauba) regularmente. El uso de cualquier jabón, pulidor o cera que contenga un abrasivo es nocivo, dado que los componentes rayan el acabado y lo exponen a la corrosión.

- ETAPE 1. Enlevez le contenu de la boîte et vérifiez pour tout dommage. Vérifiez que toutes les pièces y sont. Lisez complètement les instructions avant de commencer.
- ETAPE 2. Retirez les quatre boulons 8mm et les trois boulons 6mm retenant le couvercle inférieur du bouclier situé derrière le pare-chocs.
- ETAPE 3. Desserrez les boulons avant et arrière des crochets de dépannage.
NOTA : Pour les véhicules sans crochets de dépannage, fixez les supports au cadre à l'aide d'attaches 1/2 po tel qu'illustré. Reposez les boulons dans les trous existants dans le support en forme de L sur le flanc du cadre.
VOIR FIGURE 1.
- ETAPE 4. Reposez les supports entre les crochets de dépannage et le cadre du véhicule. Ne pas serrer.
- ETAPE 5. Fixez la barre pare-choc safari aux supports forts à l'aide d'attaches de 1/2 po. Nivelez et ajustez la barre pare-choc Safari tel que désiré et ensuite serrez les attaches. Les valeurs de couple recommandées sont les attaches 1/2 po à 64 pieds-livres et les attaches du crochet de dépannage à 50 pieds-livres.
- ETAPE 6. Reposez le couvercle inférieur du bouclier. Serrez les attaches 8mm à 26 pieds-livres et les attaches 6mm à 11 pieds-livres.

PROTECTION DE LA FINITION

Les produits Westin ont une finition de haute qualité qui requiert des soins, comme toute autre finition du véhicule exposée aux éléments. Protégez la finition à l'aide d'une cire non-abrasive (par exemple, Pure Carnauba) de façon régulière. L'usage de tout savon, pâte à polir ou cire contenant un abrasif est nuisible, puisque les composantes strient la finition et la laissent vulnérable à la corrosion.

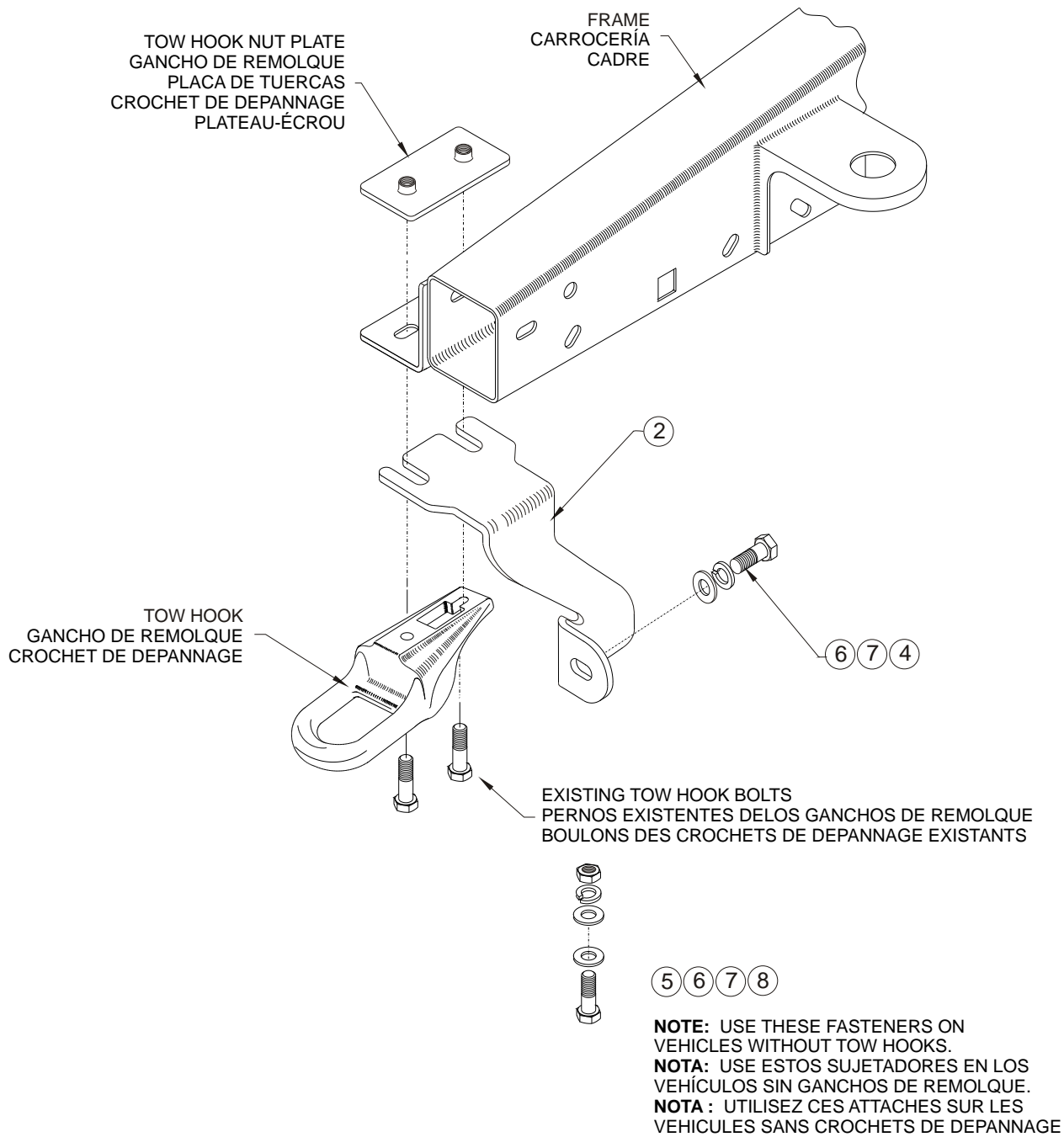

FIGURE 1 PASSENGER SIDE SHOWN, DRIVER SIDE OPPOSITE
FIGURA 1 ACOMPAÑANTE, OPUESTO AL LADO DEL CONDUCTOR
FIGURE 1 COTE PASSAGER , EN FACE: COTE CONDUCTEUR