

Ventvisor[®] Deflector

Quick and Easy Installation Instructions

CONTENTS

- (2) front visors
- (2) alcohol pads
- (1) Scotch Brite scuff pad
- (1) instruction sheet

IMPORTANT: Read all instructions carefully before beginning installation. The ideal installation temperature is between 65°-110°F (18°- 43°C). The visors will mount on the **INSIDE** of the door frame and are marked to indicate position.

..... **Helpful Hint**

A trial fit is recommended to insure proper positioning, since installing and then removing the Ventvisor will degrade the adhesive performance of the tape.

STEP 1: Buff the inside felt surface of the window channel with the Scotch Brite scuff pad. Then clean surface with an alcohol pad and wipe dry. See **FIGURE 1**

STEP 2: Remove the red tape liner from the front and rear end flanges. To reduce the risk of tape contamination due to improper positioning, peel only 2" (5cm) of tape liner from each end of the lateral flange. See **FIGURE 2**

STEP 3: Slide the front end flange of the visor into position inside window channel. Then rotate visor up and slide the lateral and rear end flanges into proper position inside channel. Gently press the exposed areas of tape against the felt surface and verify position. See **FIGURE 3**

STEP 4: With the visor in its final position, remove the remainder of the tape liner by pulling on the free ends. Run your finger along inside of the window channel to ensure proper adhesion of the taped flange to the felt surface. See **FIGURE 4**

STEP 5: It may also be necessary to assist window up the first time to clear visor. After installing, be sure to leave windows up **24 hours** to fully cure adhesive to felt surface.

Repeat **STEPS 1-5** for opposite side visor.

4-Piece application proceed to STEP 6

STEP 6: The rear visor attaches to the painted surface. See **FIGURE 4**

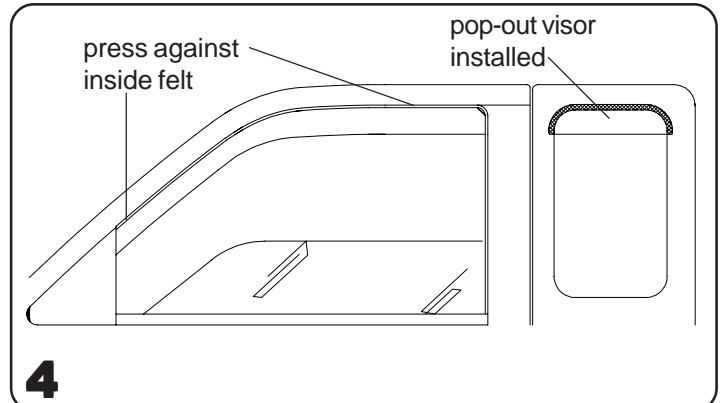
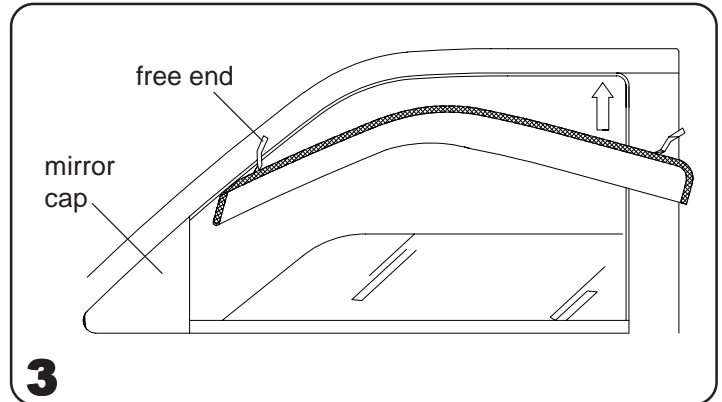
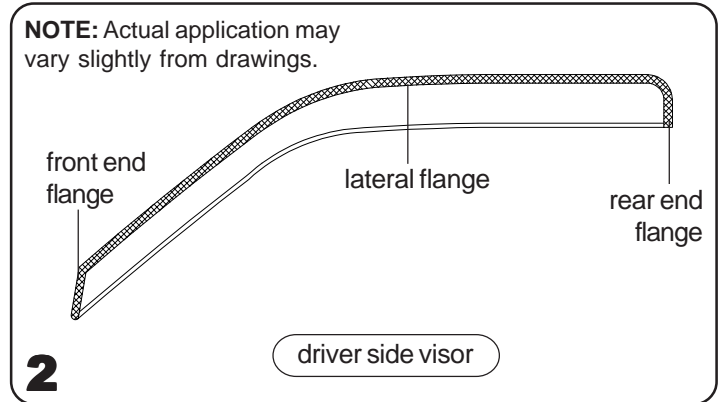
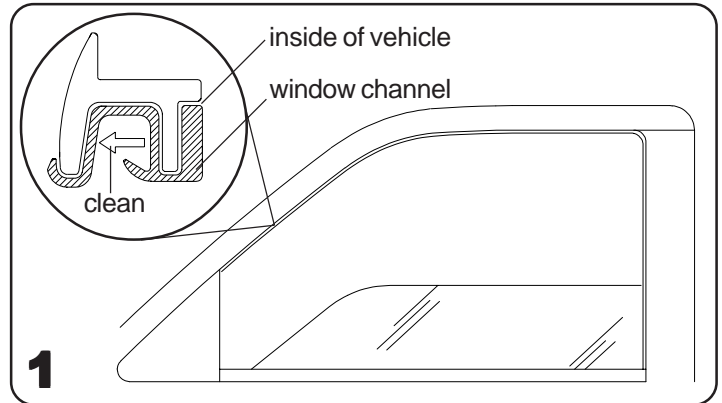

CONTENU

- (2) Visières avant
- (2) Tampons à l'alcool
- (1) Tampons à récurer Scotch Brite
- (1) Feuille d'instructions

IMPORTANT : Lire attentivement toutes les instructions avant de commencer l'installation. La température idéale pour l'installation est de 18 à 43 °C (65 à 110 °F). La visière se monte à l'**INTÉRIEUR** du cadre de portière et comporte des repères pour indiquer la position.

..... **Conseils Utiles**

Il est recommandé de procéder à un essai pour vérifier le placement, étant donné que l'installation et le retrait du Ventvisor cause une réduction du pouvoir adhésif de la bande.

ÉTAPE 1 : Frotter le feutre de la gouttière de glace avec le tampon à récurer Scotch Brite. Nettoyer avec un tampon à l'alcool et sécher. Voir la **FIGURE 1**

ÉTAPE 2 : Retirer la protection d'adhésif des pattes avant et arrière. Pour réduire le risque de contamination de l'adhésif due à un placement incorrect, ne décoller que 5cm (2 po) de la protection d'adhésif à chaque extrémité de la patte intermédiaire. Voir la **FIGURE 2**

ÉTAPE 3 : Glisser la patte avant de la visière en place dans la gouttière de glace. Ensuite, faire pivoter la visière vers le haut, de manière à engager correctement les pattes intermédiaire et arrière dans la gouttière. Appuyer légèrement les parties exposées de la bande contre le feutre et vérifier la position. Voir la **FIGURE 3**

ÉTAPE 4 : La visière étant en position définitive, retirer le restant de la protection d'adhésif en la tirant par ses extrémités libres. Passer le doigt à l'intérieur de la gouttière pour vérifier l'adhésion de la bande sur le feutre. Voir la **FIGURE 4**

ÉTAPE 5 : La première fois que la glace est remontée, il peut s'avérer de l'aider manuellement à passer la visière. Une fois la visière installée, veiller à laisser sécher l'adhésif du feutre pendant au moins **24 heures**.

Répéter les **ÉTAPES 1 à 5** pour l'autre visière avant.

Pour l'installation de quatre visières, passer à l'**ÉTAPE 6**

ÉTAPE 6 : Les visières arrière se montent sur la surface peinte. Voir la **FIGURE 4**

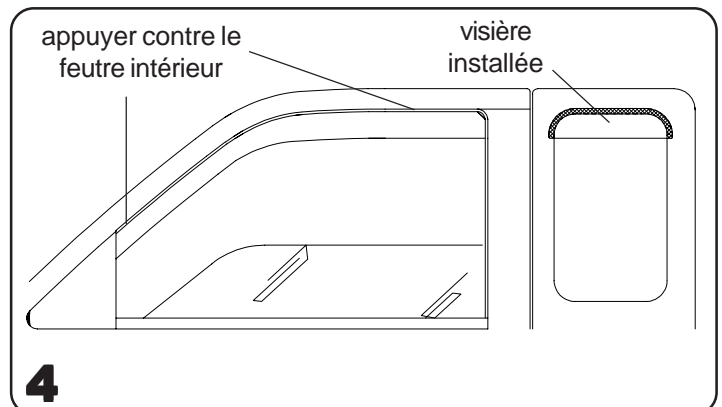
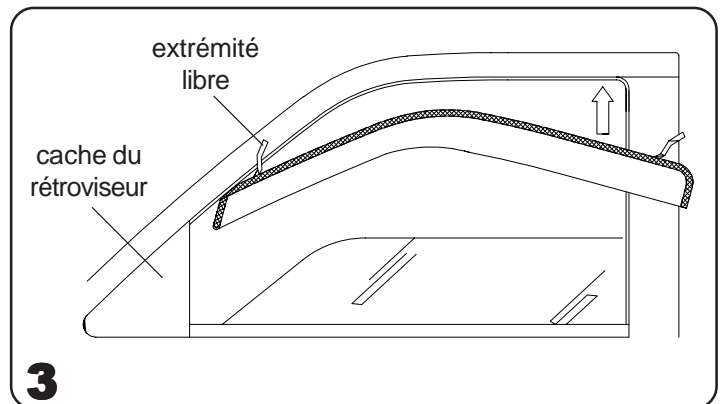
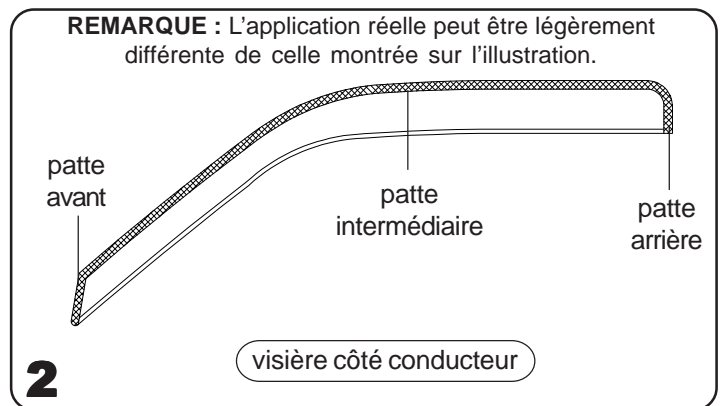
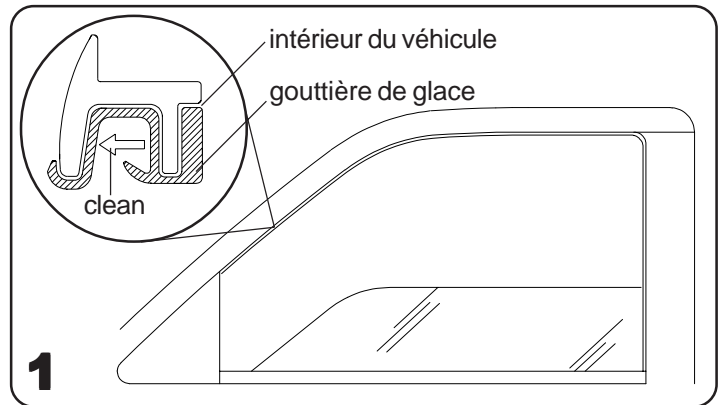

Ventvisor® Desviación

Instrucciones para una instalación rápida y sencilla

CONTENIDO

- (2) visores delanteros
- (2) esponjas de alcohol
- (1) almohadilla Scotch Brite
- (1) hoja de instrucciones

IMPORTANTE: Lea todas las instrucciones cuidadosamente antes de comenzar la instalación. La temperatura ideal para instalación es entre 18°-43°C. Las viseras son instaladas en la parte **INTERIOR** del marco de la puerta, y están marcadas para indicar su colocación.

..... **Un consejo útil**

Se recomienda probar previamente si los visores encajan correctamente para asegurar su localización adecuada, puesto que retirarlos una vez instalados degradará la adherencia de la cinta.

PASO 1: Frote la superficie interior del fieltro del canal de la ventanilla con la almohadilla Scotch Brite. Luego limpie la superficie con una almohadilla con alcohol y seque. Vea la **FIGURA 1**

PASO 2: Remueva el protector rojo de las pestañas del extremo delantero y trasero. Para reducir el riesgo de contaminación a la cinta adhesiva debido a colocación incorrecta, sólo esponga 2" (5 cm) de cada pedazo de cinta despegando el protector rojo a cada extremo de la pestaña lateral. Vea la **FIGURA 2**

PASO 3: Deslice en posición la pestaña del extremo delante de la visera dentro del canal de la ventanilla. Luego gire la visera hacia arriba y deslice las pestañas lateral y posterior en posición correcta dentro del canal. Suavemente presione las áreas expuestas de la cinta contra la superficie de fieltro y verifique su colocación. Vea la **FIGURA 3**

PASO 4: Con la visera en posición final, remueva el protector de cinta halándolo desde los extremos sueltos. Corra su dedo a lo largo del interior del canal de la ventanilla para asegurar buena adhesión de la pestaña a la superficie de fieltro. Vea la **FIGURA 4**

PASO 5: Puede que sea necesario ayudar manualmente a subir la ventanilla la primera vez para que pase la visera. Después de la instalación, asegúrese de dejar las ventanillas cerradas por **24 horas** para lograr adhesión completa a la superficie de fieltro.

Repita los **PASOS 1-5** para el lado opuesto.

Aplicación en las cuatro puertas: proceda al Paso 6

PASO 6: El visor trasero se pega sobre la superficie pintada. Vea la **FIGURA 4**.

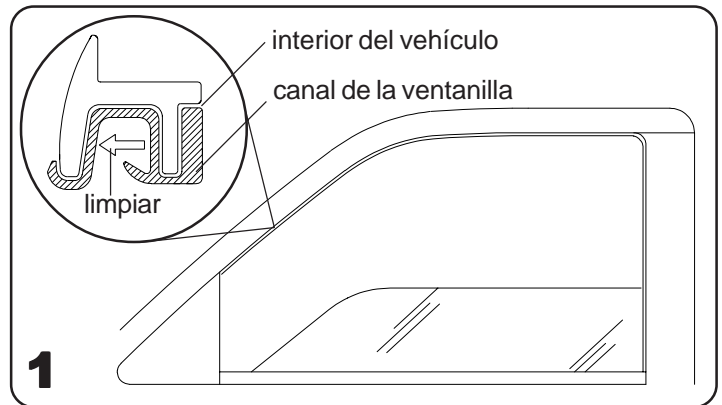

1

NOTA: La aplicación puede variar ligeramente de la que se muestra en estas ilustraciones.

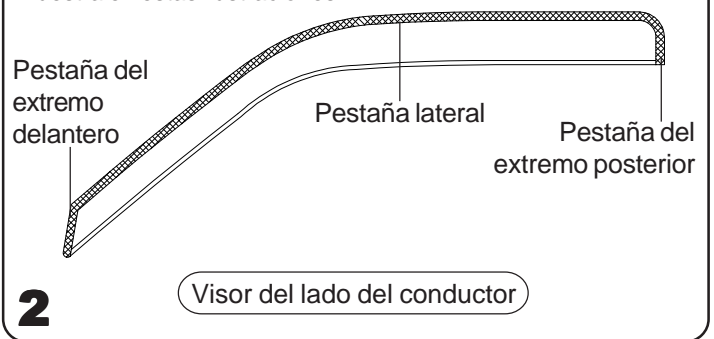

2

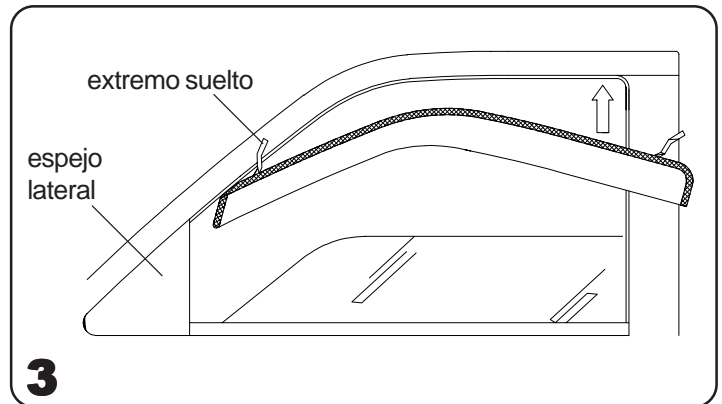

3

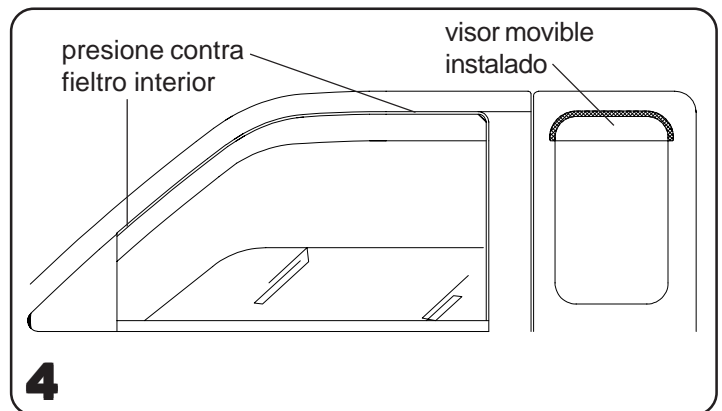

4